

Elephant Sorb



3-fach DEKRA geprüftes
Öl- und Chemikalienbindemittel Typ III R
für alle Verkehrs- und Industriebereiche.

Kraftvoll saugendes, streufähiges Granulat für Straßen und Industrieböden. Zur Absorption von Ölen und wässrigen Flüssigkeiten, Säuren und Laugen, oxidativen und brennbaren flüssigen Chemikalien.

Anwendungsvorteile

- *Universelle Einsetzbarkeit, hohe Aufnahmekapazität und schnelle Absorption.*
- *Gefahrenabwehr und Schadensbegrenzung nach Schadensfällen mit Mineralölprodukten oder anderen Chemikalien, Sicherheit bei Leckagen auf Straßen, in Industrie und Produktion.*
- *Optimaler SRT-Wert von 0 %. Auch sehr gut geeignet bei regnerischem Wetter.*
- *Dank Anti-Slip-Effekt ist Elephant Sorb selbst auf veröltem Untergrund besonders rutschfest.*
- *Zertifizierte Sicherheit über die Haltefähigkeit von flüssigen Gebrauchskemikalien.*
- *Einsetzbar bei so gut wie allen gängigen flüssigen Industriechemikalien.*

Eigenschaften

- *Mineralisches Granulat aus reinem hochporösem Vulkangestein (Basis Bimsstein), chemisch neutral mit hoher Haltefähigkeit der aufgenommenen Flüssigkeiten.*
- *Mit drei DEKRA Prüfzeugnissen: DEKRA-geprüftes Chemikalien-Bindemittel DEKRA-geprüftes Öl-Bindemittel Typ III R DEKRA-geprüfte BIODIESEL-Eignung gemäß prEN 15366.*
- *Hervorragender SRT Wert von 0 % – die Griffigkeit von Verkehrsflächen kann nach einem Öl-Unfall durch den Einsatz von Elephant Sorb wieder vollständig hergestellt werden.*
- *1 kg Elephant Sorb bindet 1 L Heizöl.*
- *1 kg Elephant Sorb Special (feinkörnige Produktvariante) bindet 1,15 L Heizöl.*
- *Elephant Sorb (Naturstoff) ist als nicht brennbar, nicht selbstentzündlich und nicht explosionsgefährlich eingestuft.*
- *Verpackt im PE Sack mit wiederverschließbarem Dosierrüssel für den sparsamen und zielgenauen Einsatz.*
- *Kein Einsatz auf Gewässern, nicht geeignet zur Aufnahme von Flusssäure.*

Kennzeichnungspflicht

Elephant Sorb Produkte sind nicht kennzeichnungspflichtig gemäß Verordnung (EG) 1272/2008 (CLP). Der Naturrohstoff auf Basis von Bimsstein ist nicht als gefährlich eingestuft. Es gelten keine besonderen Gefahrenhinweise für Mensch und Umwelt.

Hinweise zur Lagerung und Entsorgung



Produkt trocken lagern.
Entsprechend den örtlichen Vorschriften entsorgen. Die Entsorgung von gebrauchten Ölbindemitteln erfolgt gemäß AVV-Schlüssel 15 02 02.

Nutzen Sie hierfür das RAW Entsorgungs-System.
Weitere Informationen unter:
www.raw-international.com/entsorgungssystem.

Typbezeichnung III R

Elephant Sorb und Elephant Sorb Special erfüllen die Anforderungen gemäß LTWS-Nr. 27 (Lagerung und Transport wassergefährdender Stoffe) aus arbeitsmedizinischer und physikalischer Sicht und sind in der Liste der geprüften Ölbindemittel aufgenommen (Verband der Hersteller geprüfter Öl- und Chemikalienbindemittel GÖC e.V.).

Achten Sie auf die Einhaltung allgemeiner Schutzmaßnahmen im Umgang mit Gefahrstoffen!

...(2) Der Arbeitgeber darf eine Tätigkeit erst dann aufnehmen lassen, wenn alle aus der Gefährdungsbeurteilung resultierenden Schutzmaßnahmen getroffen wurden.

(Auszug aus TRGS 201, Abs. 3 Allgemeine Hinweise bei Tätigkeiten mit Gefahrstoffen)

Einsatzbereiche

- Industrie und Produktion – *Universelle Einsetzbarkeit bei den meisten im Unternehmen eingesetzten flüssigen Chemikalien, hohe Aufnahmekapazität und schnelle Absorption.*
- Feuerwehr, THW und Straßenmeistereien – *Wirksame Ölspurenbeseitigung nach z. B. Verkehrsunfällen.*
- Gefahrstoffhandling und Lagerung – *Für die schnelle Gefahren Eindämmung nach Leckagen und/oder Havarien.*



Die vorliegende Produktinformation wurde nach bestem Wissen und Gewissen sorgfältig zusammengestellt und geprüft. Es wird jedoch keine Gewähr für die Vollständigkeit, Richtigkeit, Aktualität oder Qualität der bereit gestellten Informationen übernommen. Für Schäden, die sich aus der Verwendung der Produkte ergeben, wird keine Haftung übernommen.

www.raw-international.com

RAW Handel und Beratungs GmbH
Eichstetter Straße 55
D-79232 March-Neuershausen
Fon +49 (0) 7665 934 29-0
Fax +49 (0) 7665 934 29-25
info@raw-international.com

Artikel Daten

Bezeichnung	Elephant Sorb	
Grundmaterial	Reines hochporöses Vulkangestein (Basis: Bimsstein)	
Form	Granulat (grobkörnig)	
Korngröße	0,3 - 4 mm	
Schüttgewicht ca. g/l	298	
Artikel-Nr.	22.00.24	22.00.25
VE	2 Sack/Karton	36 Sack/Palette
Inhalt l/Sack	40	40
Gewicht kg/VE	24	432
Saugleistung Liter/VE	24	432

Bezeichnung	Elephant Sorb Special			
Grundmaterial	Reines hochporöses Vulkangestein (Basis: Bimsstein)			
Form	Granulat (feinkörnig)			
Korngröße	0,3 - 1,5 mm			
Schüttgewicht ca. g/l	310			
Artikel-Nr.	22.00.32	22.00.33	22.00.34	22.00.35
VE	4 Sack/Karton	72 Sack/Palette	2 Sack/Karton	36 Sack/Palette
Inhalt l/Sack	20		40	
Gewicht kg/VE	28	504	28	504
Saugleistung Liter/VE	32	576	32	576

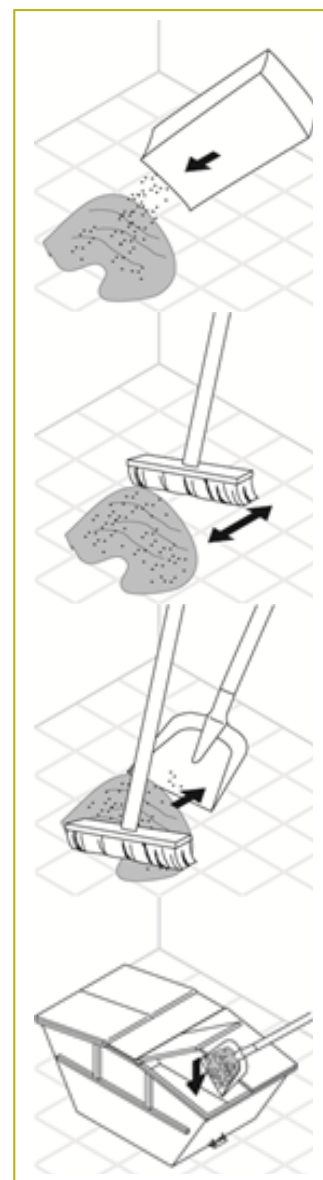

Anwendungshinweise und -empfehlungen

Das Produkt in ausreichender Menge mit Hilfe des Dosierrüssels gleichmäßig auf die Leckage streuen. Nach kurzer Einwirkzeit evtl. mit einer Schaufel oder einem Besen vermischen und zusammenkehren.

*Achten Sie auf eine gute Belüftung. Ausgetretene Gefahrstoffe dürfen nur von entsprechend eingewiesenen Beschäftigten (Betriebsanweisung gemäß Gefahrstoffverordnung), die dafür geeignete persönliche Schutzausrüstung tragen, aufgenommen werden. Es ist darauf zu achten, dass oxidierende Stoffe nicht mit brennbaren Materialien aufgenommen werden. **Quelle BG RCI, M062, 12.3 Verhalten bei Produktaustritt.***

Die vorliegende Produktinformation wurde nach bestem Wissen und Gewissen sorgfältig zusammengestellt und geprüft. Es wird jedoch keine Gewähr für die Vollständigkeit, Richtigkeit, Aktualität oder Qualität der bereit gestellten Informationen übernommen. Für Schäden, die sich aus der Verwendung der Produkte ergeben, wird keine Haftung übernommen.

www.raw-international.com

RAW Handel und Beratungs GmbH
Eichstetter Straße 55
D-79232 March-Neuershausen
Fon +49 (0) 7665 934 29-0
Fax +49 (0) 7665 934 29-25
info@raw-international.com